

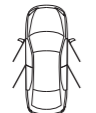



**EN** Appropriate for the listed vehicles **FR** Les barres de toit ne doit pas être utilisé sur des véhicules autres que spécifiés **ES** Válido para la lista adjunta de vehículos **DE** Passend für die gelisteten Fahrzeuge **IT** Appropriare per veicolo **NL** Geschikt voor voertuig **PT** Apropriado aos seguintes veículos **PL** Pasuje do samochodów **HU** Megfelelő gépjármű **RU** Подходит для автомобилей **RO** Convenabil pentru vehicul **SK** Vhodné pre vozidlo **CS** Vhodné do vozidel **SV** Produkten är endast avsett för angivna fordon **BG** Релсите за багажник на покрива не трябва да се използват при автомобили, различни от посочените **TR** Tavan barları belirtilen araçların dışındaki araçlarda kullanılmamalıdır **UK** Рейлінги не можна встановлювати на автомобілі, яких немає у списку **EL** Για το οχήμα **DA** Egnnet til køretøjer

									
						1	2	X	Y
<b>DACIA</b>									
LOGAN	4 <input type="checkbox"/>		04 -> 06/08	75	49+	-	-	-	-
LOGAN	4 <input type="checkbox"/>		07/08 -> 11/12	75	49+	-	-	-	-
LOGAN	4 <input type="checkbox"/>		12/12 ->	75	49+	-	-	-	-
SANDERO	5 <input type="checkbox"/>		06/08 -> 10/12	75	49+	-	-	-	-
SANDERO	5 <input type="checkbox"/>		11/12 ->	75	49+	-	-	-	-

= Doors / Portes / Türlig / Porte / Puertas / Drzwi / Deurs / Portas / Ajtókhöz / двери / πόρτες

# Mont Blanc®

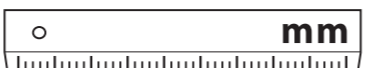
## MB RoofBars AMC KIT FIX POINT FOOT 5112

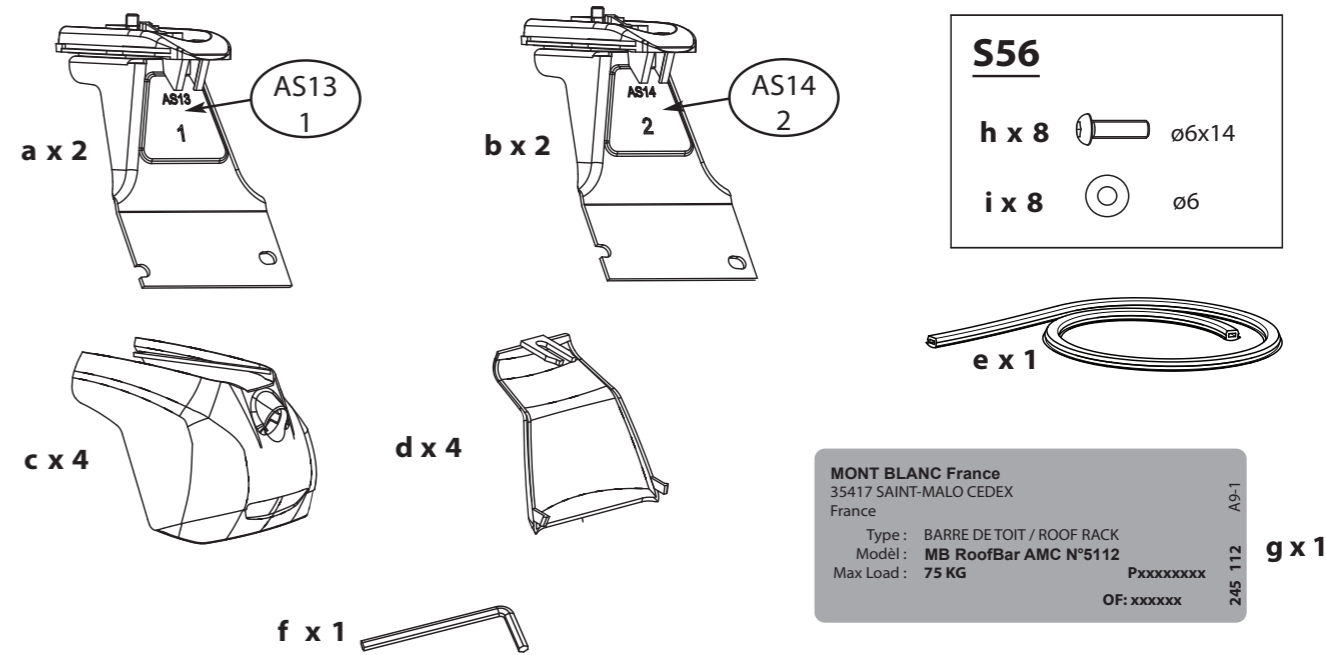

**MONT BLANC France**  
 35417 SAINT-MALO CEDEX  
 France  
 Type: BARRE DE TOIT / ROOF RACK  
 Modél: MB RoofBar AMC N°5112  
 Max Load: 75 KG

A9-1  
245 112  
OF: xxxxxx

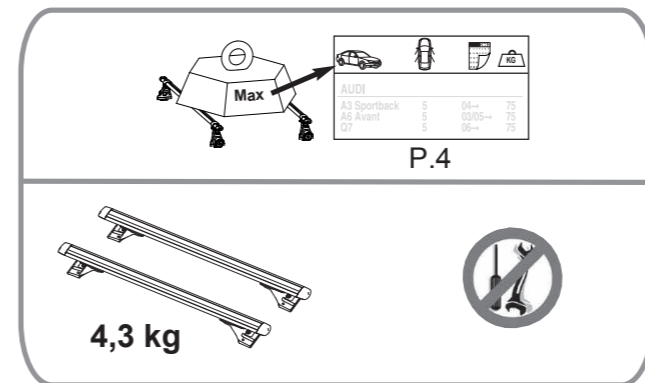

**EN** Keep these instructions for future use.  
**FR** Garder cette notice pour les utilisations futures.  
**ES** Guardar este manual para futuras utilizaciones.  
**DE** Die Anleitung zur späteren Benutzung aufbewahren.  
**IT** Conservare queste istruzioni per ogni ulteriore consultazione.  
**NL** Bewaar deze gebruiksaanwijzing voor toekomstige raadpleging.  
**PT** Guardar este manual para as utilizações futuras.  
**PL** Zachować instrukcję w przypadku użytkowania w przyszłości.  
**HU** Őrizze meg ezt a használati utasítást későbbi felhasználás céljából.  
**RU** Сохраните эту инструкцию для дальнейшего пользования.  
**RO** Păstrați instrucțiunile pentru consultarea lor ulterioară.  
**SK** Tento návod si uchovajte pre ďalšie použitie.  
**CS** Uschovejte návod pro pozdější použití.  
**SV** Behåll denna information för framtida bruk  
**BG** Запазете настоящата бележка за бъдещи справки  
**TR** Bu bilgileri ileride kullanmak üzere saklayın  
**UK** Збережіть цю інструкцію для подальшого використання  
**EL** Φυλάξτε αυτό το εγχειρίδιο οδηγιών για μελλοντικές χρήσεις.  
**DA** Gem denne vejledning til senere brug.

Réf. Imp.: 057604/A16-1



**Mont Blanc France**  
 24-30 Rue Claude Bernard - C.S. 61768  
 35417 Saint Malo Cédex - France  
 Office : +33 (0)2 99 21 12 70  
 Fax : +33 (0)2 99 21 12 71

[www.montblancgroup.com](http://www.montblancgroup.com)

 Pour en savoir plus :  
[www.quefairedemesdechets.fr](http://www.quefairedemesdechets.fr)

Assembly - Assemblage - Fijaciones - Montage - Assemblaggio - Montagens - Assemblages - Montaż - Összeszerelés - Сборка - Ansamblu - Montáž - Montáž - Montering - Сглобяване - Birleştirme - Складання - Συνδέσεις - Montage

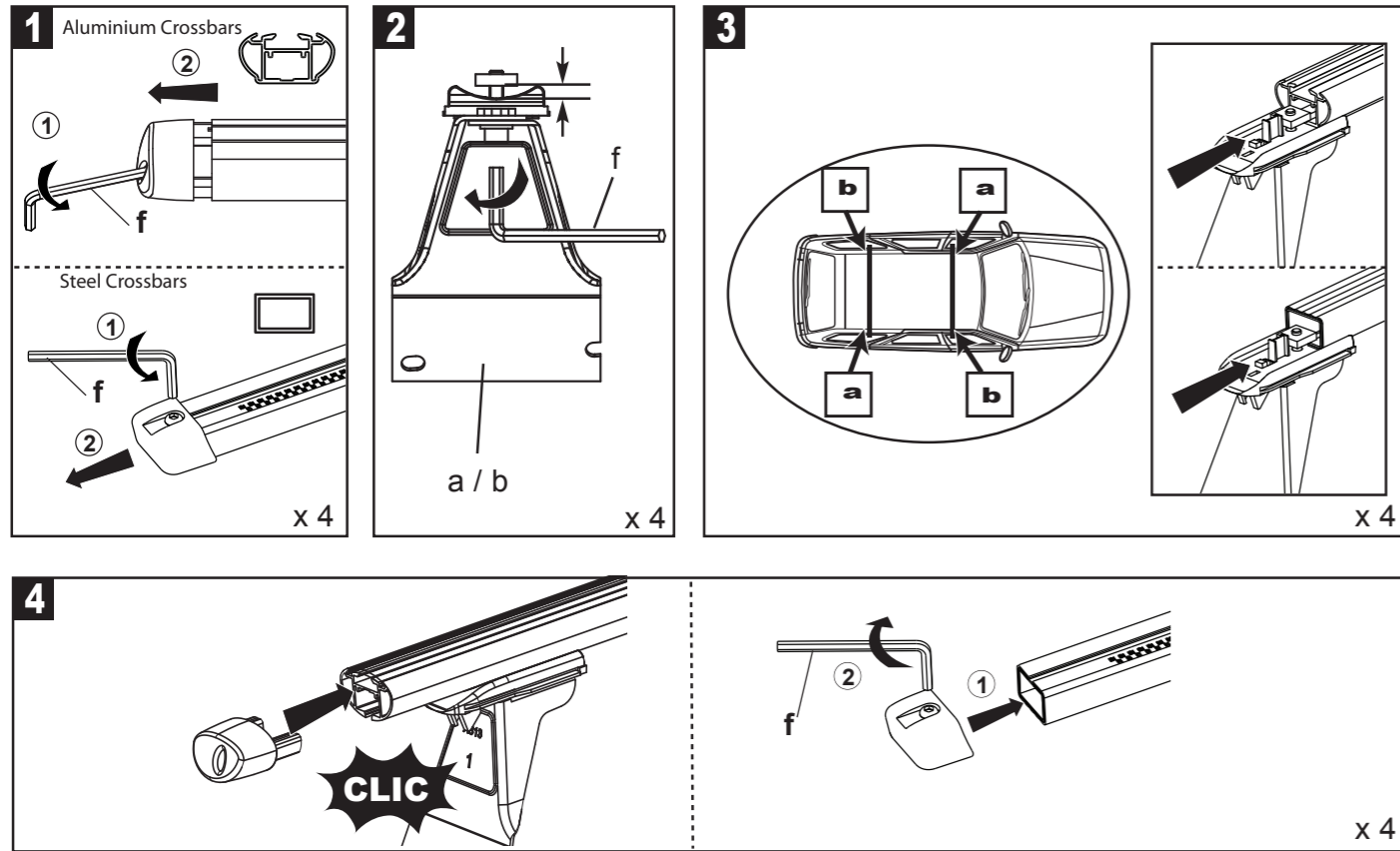

Fitting on vehicle - Montage sur véhicule - Colocación en vehículos - Montage auf Fahrzeug - Montaggio su veicoli - Montage op voertuigen - Montagens em veículos - Montowanie na pojazdach - Felszerelés gépjárműre - Монтаж на автомобил - Montaj pe vehicul - Upevnenie na vozidlá - Montáž na vozidlo - Montering på bilen - Монтиране върху автомобила - Araç üzerine montaj - Встановлення на автомобілі - Τοποθέτηση στο όχημα - Montage på køretøjer

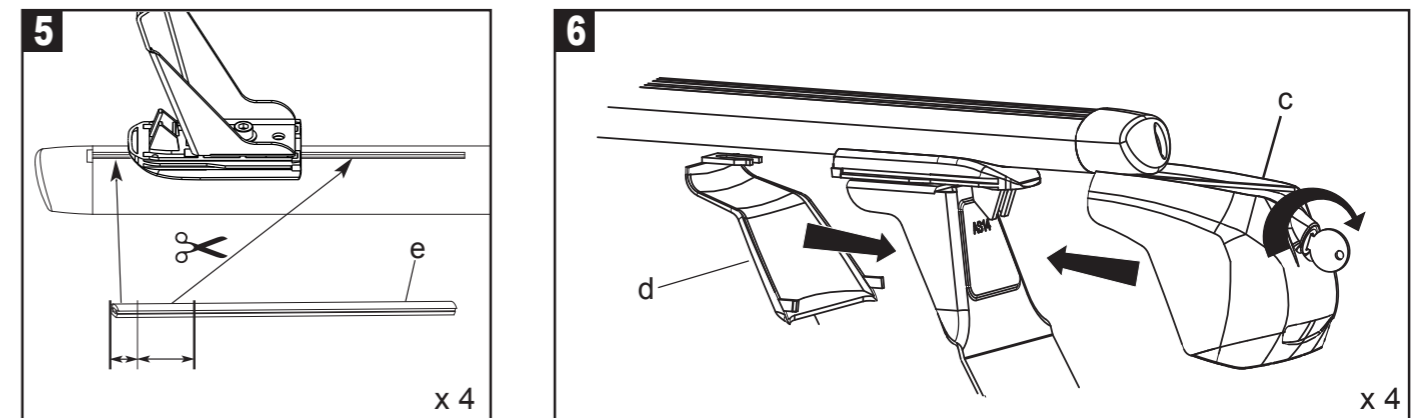
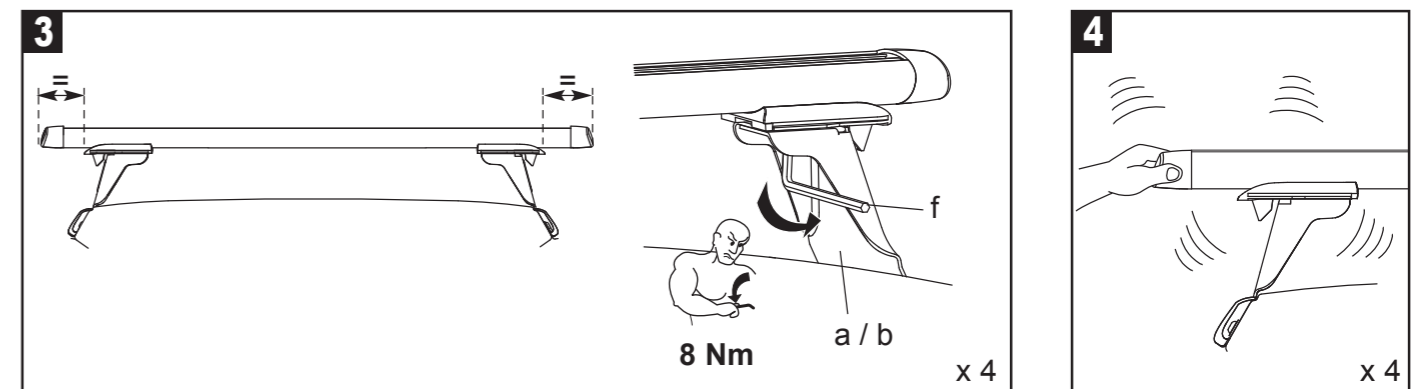
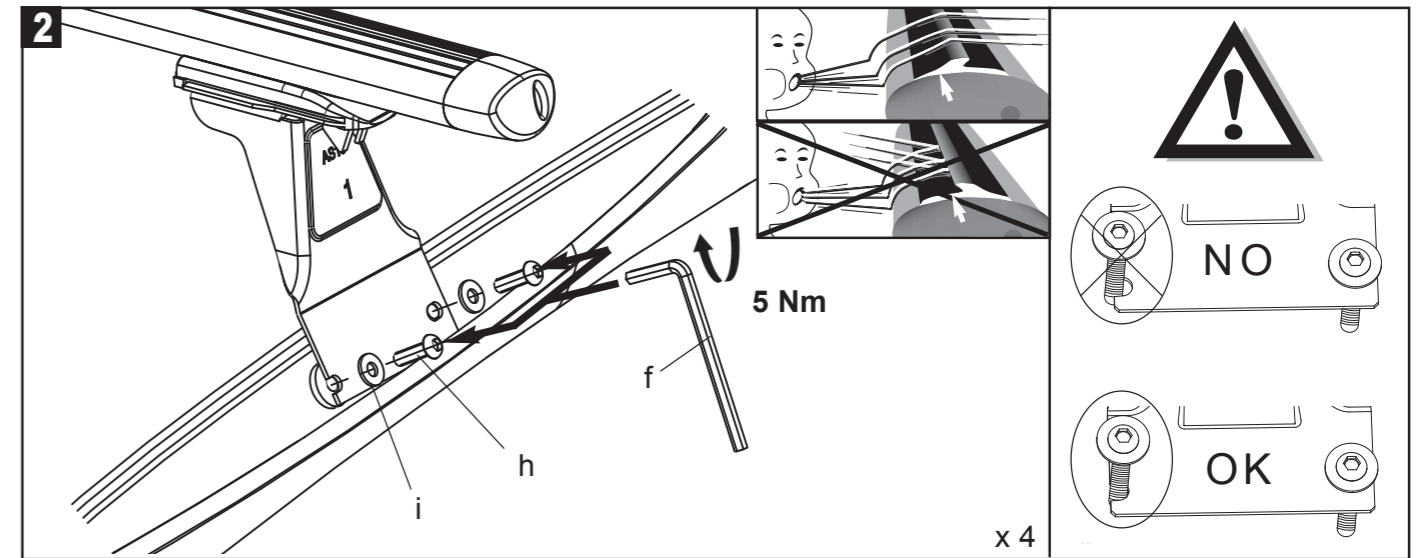
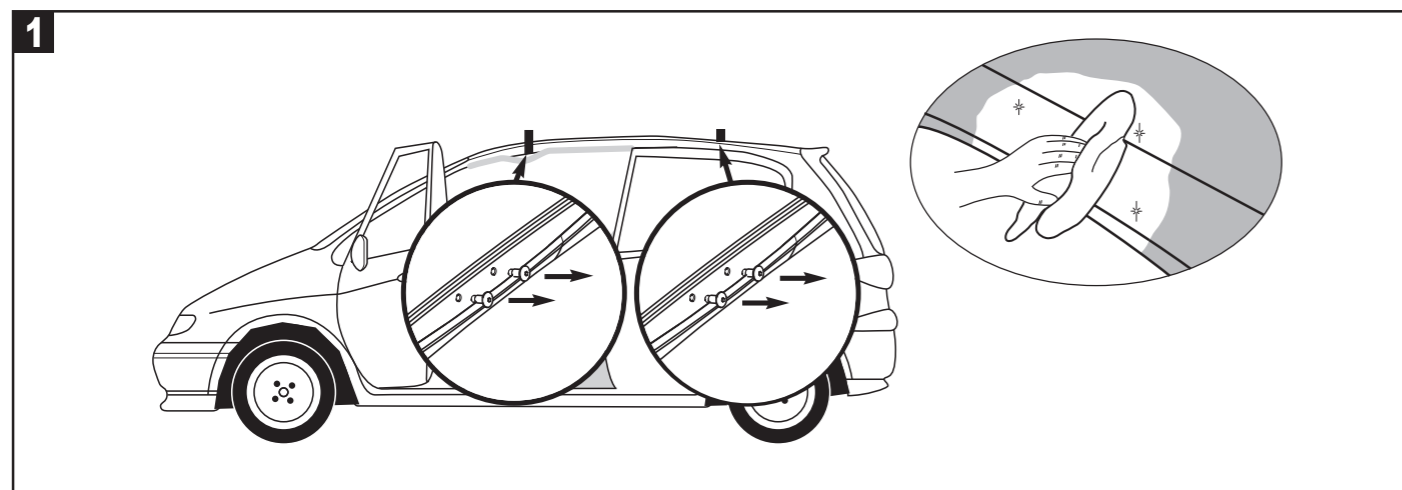

**7** EN For the guarantee to be valid/applicable, the adhesive must be attached under one of the roof bars  
 FR Pour que la garantie puisse s'appliquer, l'adhésif doit être impérativement collé sous l'une des barres  
 ES Para mantener la garantía, es necesario mantener el precinto derecho pegado bajo de una de las barras  
 DE Damit die Garantie gültig wird, muß das Klebeband zwingend unter einen des Dachträgers angebracht werden  
 IT La garanzia è valida solo se l'adesivo è stato applicato sotto una delle barre  
 NL Opat de waarborg zou gelden is het imperatief van de zelfklever op één dragers te kleven  
 PT Para que a garantia possa ser aplicável, o adesivo de e ser colado por baixo de uma das barras  
 PL Aby zachować gwarancję, należy nakleić naklejkę pod jedną z belek  
 HU A garancia érvényességéhez, a matricát az egyik rúd aljára fel kell ragasztani  
 RU Гарантия действительна только когда наклейка наклеена под одним из рейлингов.  
 RO Pentru ca garanția să poată fi aplicată, adezivul trebuie să fie imperativ lipit sub una din bare  
 SK Pro uznanie reklamácie musí byť lepiaci pod jednou z lišt střešního nosiče  
 CS Pro uznání reklamace musí být lepidlo pod jednou z lišt střešního nosiče  
 SV För att garantin skall gälla måste etiketten fästas på undersidan av en av takbågarna  
 BG За да бъде валидна гаранцията / е приложимо, лепилото трябва да бъдат приложени по един от баровете на багажник.  
 TR Garantinin geçerli / uygun olabilmesi için, yapışkan çatı raf çubuklardan birini altında eklenmelidir.  
 UK Для гарантії дійсно / застосовно, клей повинен бути приєднаний до одного з барів в багажник.  
 EL Για να έχει ισχύ η εγγύηση, το σπυγίο πρόσδεσης πρέπει να είναι βρισκόμενο οπωσδήποτε κάτω από μία από τις υψάρες της οροφής.  
 DA For at garantien skal være gældende, skal klæbemidlet være påført under en af tagbjælgenes tremmer

**Warning:** Adhesive must be applied under the roof bar.

**MONT BLANC France**  
 35417 SAINT-MALO CEDEX  
 France  
 Type: BARRE DE TOIT / ROOF RACK  
 Modél: MB RoofBar AMC N°5112  
 Max Load: 75 KG  
 OF: xxxxxxxx  
 245 112  
 A9-1